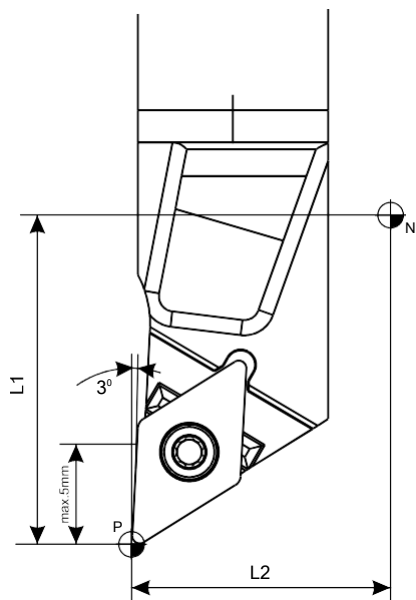
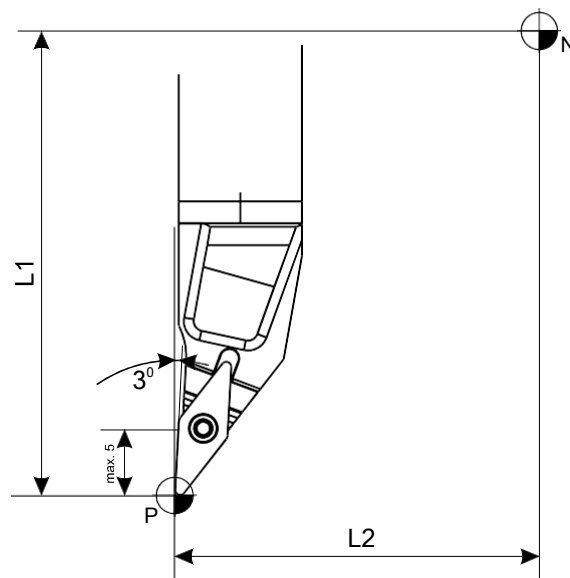
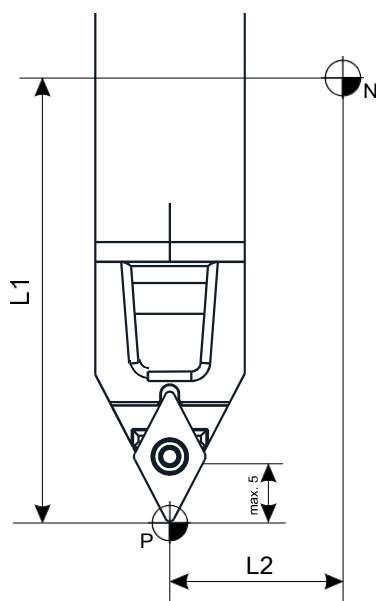
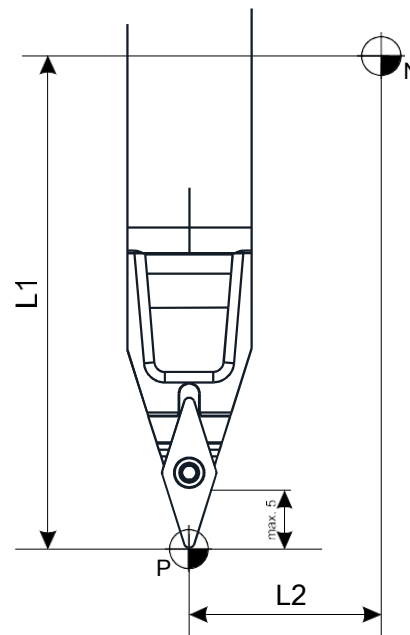

T1

 Нож за спољашњу обраду
резни врх под углом од 55°

 Напомена: Врх алата R0,4.
Максимални угао при продирању у материјал је 30°
T2

 Нож за спољашњу обраду
резни врх под углом од 35°

 Напомена: Врх алата R0,4.
Максимални угао при продирању у материјал је 50°
T3

 Неут. нож за спољашњу обраду
резни врх под углом од 55°

 Напомена: Врх алата R0,4.
Максимални угао при продирању у материјал је 60°
T4

 Неут. нож за спољашњу обраду
резни врх под углом од 35°

 Напомена: Врх алата R0,4.
Максимални угао при продирању у материјал је 70°

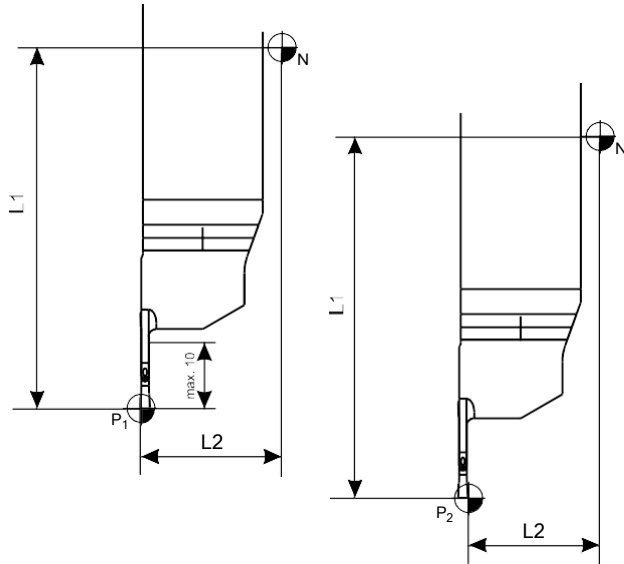

T5

Нож за усецање спољашњих жљебова
ширине 3 mm



Напомена: P₁ корекција - до стезне главе.
P₂ корекција - до коњића за подупирање.

T6

Нож за резање спољашњег
метричког навоја

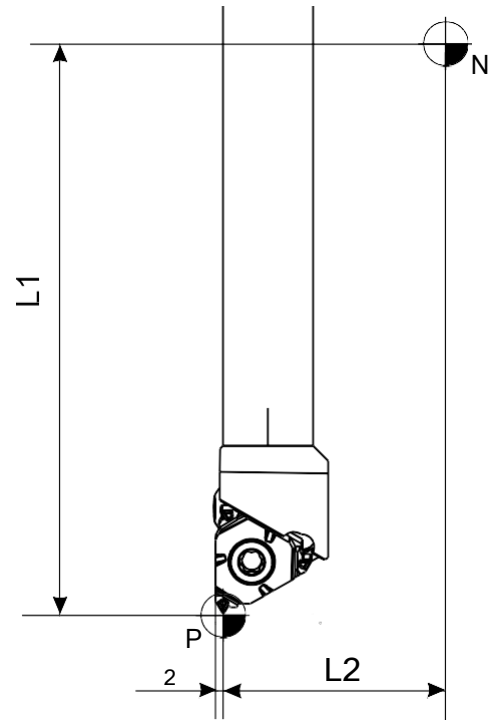

Напомена: Доступни су резни врхови за кораке
навоја P1, P1,25 и P1,5 mm.

T7

Забушивач $\varnothing 2,5$ mm

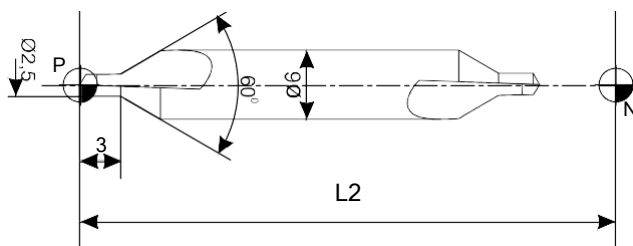

T8

Спирална бургија $\varnothing 18$ mm

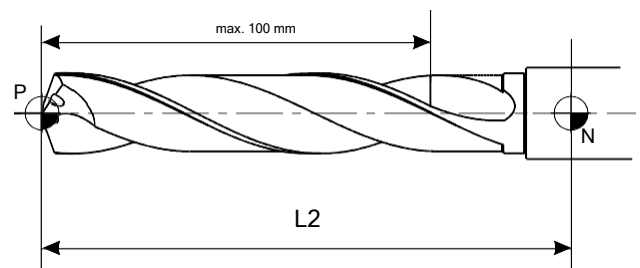

T9

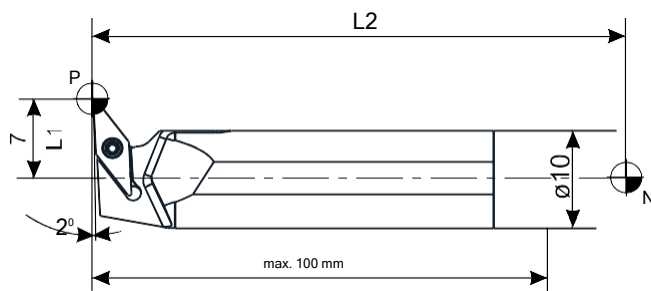
 Нож за унутрашњу обраду
 резни врх под углом од 35°

Напомена: Врх алата R0,4.
 Максимални угао при продирању у материјал је 50°

T10

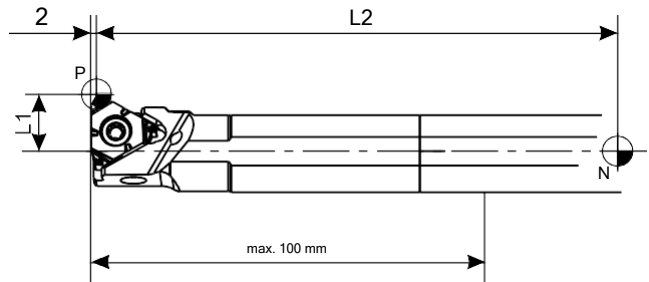
 Нож за резање унутрашњег
 метричког навоја

Напомена: Доступни су резни врхови за кораке
 навоја P1, P1,25 и P1,5 mm.

T11

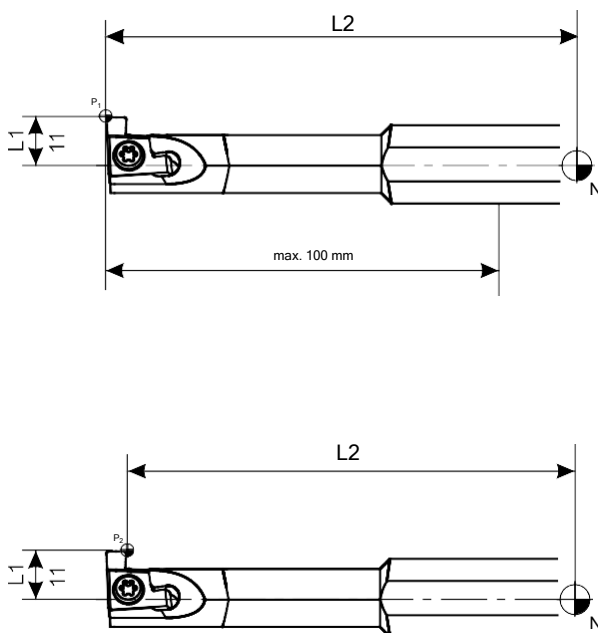
 Нож за израду унутрашњих
 жљебова ширине 3 mm

T12

 Спирална бургија $\varnothing 8$ mm
